



Laterizi FAUCI Produzione Srl

Contrada Bordea - Sciacca (AG)

TRAMEZZO PORIZZATO 6x25x50 CAM

Scheda tecnica

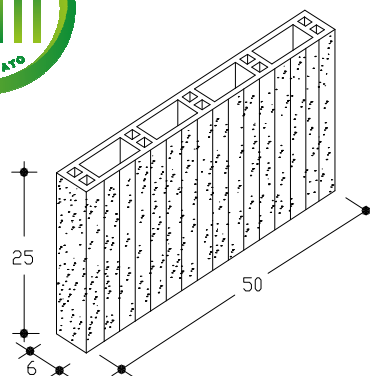

DESCRIZIONE E CARATTERISTICHE DEL BLOCCO (UNI 771-1)		
DESCRIZIONE		Blocco in laterizio porizzato con giacitura a fori verticali
CLASSIFICAZIONE		LD, Elemento per muratura in laterizio in muratura protetta, non strutturale.
CATEGORIA BLOCCHI		II
FORATURA	%	49,42
MASSA VOLUMICA A SECCO LORDA	daN/m ³	744
CONDUTTIVITA' EQUIVALENTE DEL BLOCCO	W/mK	0,105

RESISTENZA MECCANICA DEI BLOCCHI		
RESISTENZA A COMPRESIONE NELLA DIREZIONE DEI FORI	N/mm ²	> 5,0
RESISTENZA A COMPRESIONE NELLA DIREZIONE NORMALE AI FORI	N/mm ²	> 1,5

MATERIALE IN OPERA PER m ² DI MURO		
TIPO DI PARETE		Parete monostrato spessore cm 6
NUMERO DI ELEMENTI IN OPERA		7,63
MALTA (spessore dei giunti 8 mm)	dm ³	6,51
MASSA SUPERFICIALE PER m ² DI PARETE (con intonaco cm 1,5+1,5)	daN/m ²	110

CARATTERISTICHE TERMICHE, ACUSTICHE E DI RESISTENZA AL FUOCO			
ISOLAMENTO TERMICO (UNI EN 1745)		Malta tradizionale ($\lambda=0.93$ W/mK)	Malta termica ($\lambda=0.18$ W/mK)
CONDUTTIVITA' TERMICA EQUIVALENTE λ_e	W/mK	0,208	0,203
RESISTENZA TERMICA	m ² K/W	0,289	0,296
TRASMITTANZA DELLA PARETE "U"	W/m ² K	1,823	1,799
TRASMITTANZA DELLA PARETE INTONACATA "U"	W/m ² K	1,722	1,700
FATTORE DI ATTENUAZIONE f_d (ATTENUAZIONE)	-	0,940	0,939
FATTORE DI DECREMENTO ϕ (SFASAMENTO)	h	2,07	2,08
TRASMITTANZA TERMICA PERIODICA $ Y_{ieI} $	W/m ² K	1,916	1,887
PERMEABILITA' AL VAPORE δ	daN/msPa	19,3x10E-12	
POTERE FONOISOLANTE R_w	dB	41 (valore calcolato)	
RESISTENZA AL FUOCO E.I.	min	-	

ISTRUZIONI PER IL MONTAGGIO
Il tramezzo va realizzato con i blocchi disposti a fori verticali, i giunti orizzontali (interrotti centralmente per cm 2) dello spessore di 8 mm devono essere realizzati con malta cementizia di classe uguale o superiore a M2,5. I laterizi vanno bagnati prima della posa e la messa in opera deve essere fatta prevedendo un opportuno sfalsamento dei giunti verticali.

VOCE DI CAPITOLATO
Tramezzo dello spessore di 6 cm, realizzato in blocchi di laterizio porizzato 6x25x50 CAM marcati CE in categoria II sistema 4 secondo UNI EN 771-1, aventi peso specifico apparente (vuoto x pieno) non superiore a 800 daN/m ³ , posti in opera a fori verticali, con malta cementizia di classe uguale o superiore a M2,5, giunti sia verticali che orizzontali (interrotti centralmente per 2 cm) dello spessore di mm 8. I blocchi di laterizio sono conformi a quanto richiesto al punto 2.5.5 del Decreto 23 giugno 2022 (CAM Edilizia) con riferimento al contenuto di riciclato e/o recuperato e/o sottoprodotto espresso in contenuto %. I blocchi sono forniti con Certificato riportante tale contenuto % e rispondente ad almeno 1 dei criteri del punto 2.5 specifiche tecniche per i prodotti da costruzione indicazioni alla stazione appaltante dello stesso Decreto. Sono compresi e compensati nel prezzo il trasporto, la posa in opera, l'onere dei ponteggi e quant'altro occorre per dare il lavoro finito a perfetta regola d'arte.