

LATERIZI FAUCI PRODUZIONE srl

Contrada Bordea - Sciacca (AG)

ISOPOR T600 L-MAX 36.5x25x25 CAM

Scheda tecnica

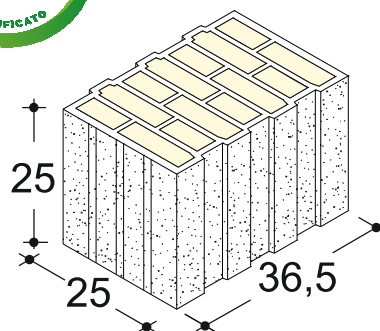

DESCRIZIONE E CARATTERISTICHE DEL BLOCCO (UNI 771-1)

DESCRIZIONE		Blocco in laterizio porizzato con giacitura a fori verticali riempiti di lana di roccia
CLASSIFICAZIONE		LD, Elemento per muratura in laterizio in muratura protetta, non strutturale.
CATEGORIA BLOCCHI		II
FORATURA	%	63
MASSA VOLUMICA A SECCO LORDA	daN/m ³	576
CONDUTTIVITA' EQUIVALENTE DEL BLOCCO	W/mK	0,071

RESISTENZA MECCANICA DEI BLOCCHI

RESISTENZA A COMPRESSIONE NELLA DIREZIONE DEI FORI	N/mm ²	> 5,0
RESISTENZA A COMPRESSIONE NELLA DIREZIONE NORMALE AI FORI	N/mm ²	> 1,5

MATERIALE IN OPERA PER m² DI MURO

TIPO DI PARETE		Parete monostrato spessore cm 36.5
NUMERO DI ELEMENTI IN OPERA		15,89
MALTA (spessore dei giunti 8 mm)	dm ³	11,32
MASSA SUPERFICIALE PER m ² DI PARETE (con intonaco cm 1,5+1,5)	daN/m ²	283

CARATTERISTICHE TERMICHE, ACUSTICHE E DI RESISTENZA AL FUOCO

ISOLAMENTO TERMICO (UNI EN 1745)		Malta tradizionale ($\lambda=0.93$ W/mK)	Malta termica ($\lambda=0.18$ W/mK)
CONDUTTIVITA' TERMICA EQUIVALENTE λ_e	W/mK	0,089	0,074
RESISTENZA TERMICA	m ² K/W	3,424	4,951
TRASMITTANZA TERMICA (U) DELLA PARETE	senza intonaco	W/m ² K	0,278
	con intonaco base calce ($\lambda=0.93$ sp.15+15 mm)	W/m ² K	0,194
	con intonaco termico est. ($\lambda=0.09$ sp.15 mm)	W/m ² K	0,225
	con intonaco termico est.ed int. (sp.15+15 mm)	W/m ² K	0,217
	con intonaco termico est. ($\lambda=0.09$ sp.25 mm)	W/m ² K	0,219
	con intonaco termico est.ed int. (sp. 25+25 mm)	W/m ² K	0,207
FATTORE DI ATTENUAZIONE f_d (ATTENUAZIONE)	-	0,066	0,046
FATTORE DI DECREMENTO ϕ (SFASAMENTO)	h	18,57	20,27
TRASMITTANZA TERMICA PERIODICA $ Y_{ie} $	W/m ² K	0,015	0,009
PERMEABILITA' AL VAPORE δ	daN/msPa	19,3x10E-12	
POTERE FONOISOLANTE R_w	dB	50 (valore calcolato)	
RESISTENZA AL FUOCO E.I.	min	240 (valore tabellare F> 55% - intonaco normale)	

ISTRUZIONI PER IL MONTAGGIO

La muratura va realizzata con i blocchi disposti a fori verticali, i giunti orizzontali (interrotti centralmente per cm 2) dello spessore di 8 mm devono essere realizzati con malta cementizia di classe uguale o superiore a M2,5. I laterizi vanno bagnati prima della posa e la messa in opera deve essere fatta prevedendo un opportuno sfalsamento dei giunti verticali.

VOCE DI CAPITOLATO

Muratura diompagnamento dello spessore di 36.5 cm, realizzata in blocchi ad incastro di laterizio porizzato tipo ISOPOR T600 L-MAX 36.5x25x25 CAM marcati CE in categoria II sistema 4 secondo UNI EN 771-1, certificati ai sensi della norma ISO 14021 (CAM), aventi peso specifico apparente (vuoto x pieno) non superiore a 600 daN/m³, posti in opera a fori verticali, con malta cementizia di classe uguale o superiore a M2,5, giunti orizzontali (interrotti centralmente per 2 cm) dello spessore di mm 8. Sono compresi e compensati nel prezzo il trasporto, la posa in opera, l'onere dei ponteggi e quant'altro occorre per dare il lavoro finito a perfetta regola d'arte.